

MAAX[®] MODULR

INSTALLATION INSTRUCTIONS GUIDE D'INSTALLATION BATHTUB INSTALLATION INSTALLATION DU BAIN

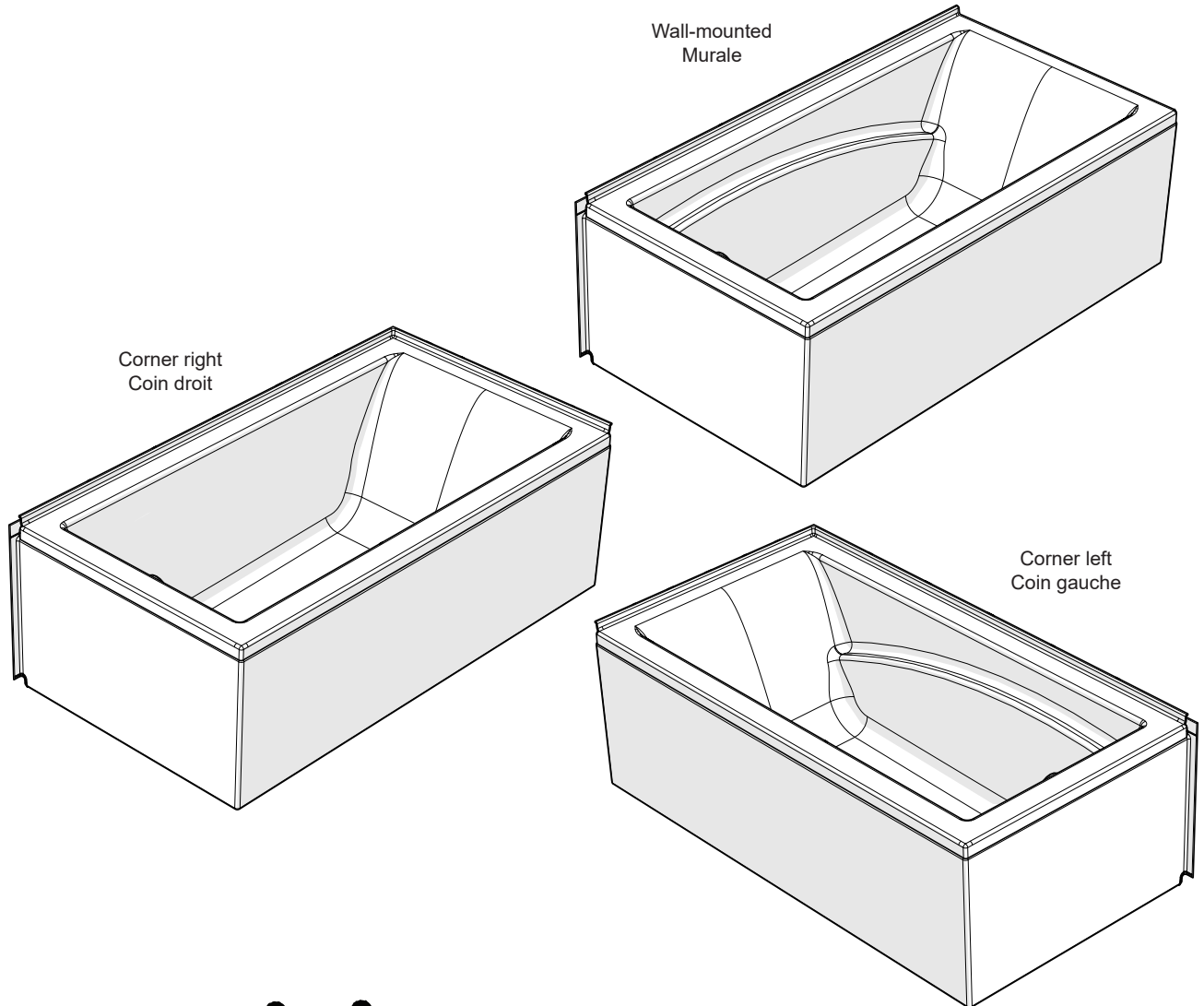

A two person installation is recommended.

Une installation par deux personnes est recommandée.

Read all instructions carefully before proceeding.
Lire toutes les instructions attentivement avant de commencer l'installation.

SAVE THIS GUIDE FOR FUTURE REFERENCE.
CONSERVER POUR UN USAGE ULTÉRIEUR.

IMPORTANT • Record the serial number
IMPORTANT • Noter le numéro de série



Serial number • Numéro de série

Table of contents:**Page**

Parts and components.....	4
Tools and supplies.....	6
1. Building the structure.....	7
2. Unpacking the unit.....	8
3. Skirt installation.....	9
4. Bathtub preparation and installation.....	10
Warranty.....	16

Indice:**Page**

Pièces et composantes.....	4
Outils et équipements.....	6
1. Construction de la structure.....	7
2. Déballage de l'unité.....	8
3. Installation de la jupe.....	9
4. Préparation et installation du bain.....	10
Garantie.....	16

PARTS AND COMPONENTS | PIÈCES ET COMPOSANTES

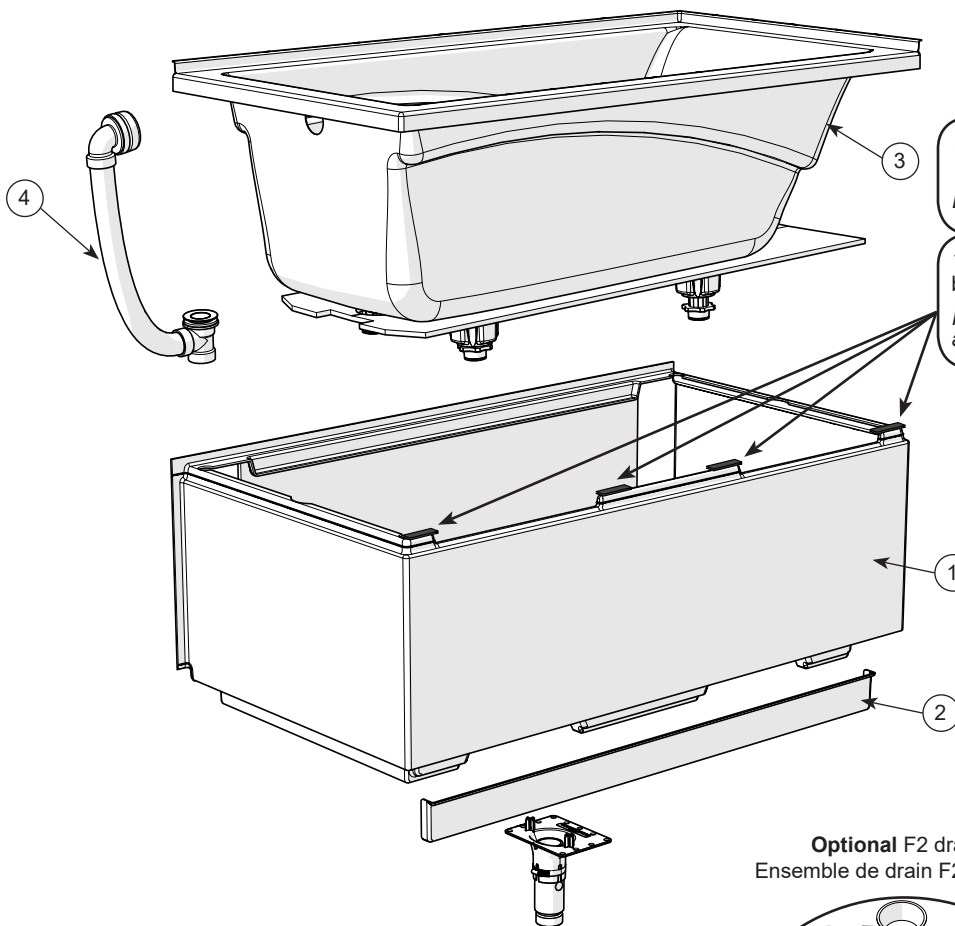

CRITICAL STEP
ÉTAPE CRITIQUE

These rubber parts must be removed before installing the bathtub.
Il faut retirer ces pièces en caoutchouc avant d'installer la baignoire.

Optional F2 drain kit
Ensemble de drain F2 optionnel

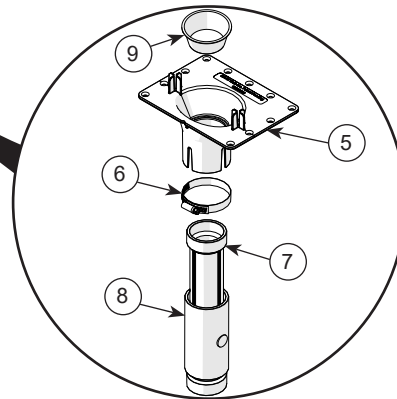

PARTS | PIÈCES

AND COMPONENTS | ET COMPOSANTES

PARTS INCLUDED IN PARTS PACK | PIÈCES COMPRIS DANS LE PARTS PACK

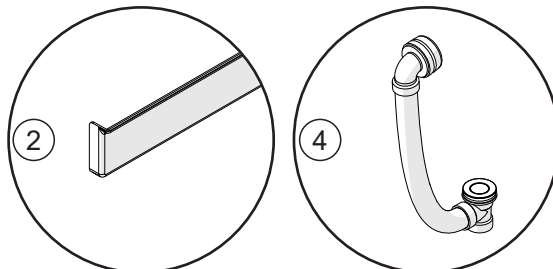

#	Part	Nom de la pièce	Qt. Qté.	Code
1	Skirt	Tablier	1	*
2	Toe-kick	Coup-de-pied	1	*
3	Bathtub	Baignoire	1	*
4	Drain & overflow (Included with the bathtub)	Drain et trop-plein (Inclus avec la baignoire)	1	10032807

OPTIONAL F2 DRAIN PARTS | PIÈCES DU DRAIN F2 OPTIONNEL | PIEZAS DEL DESAGÜE OPCIONAL F2

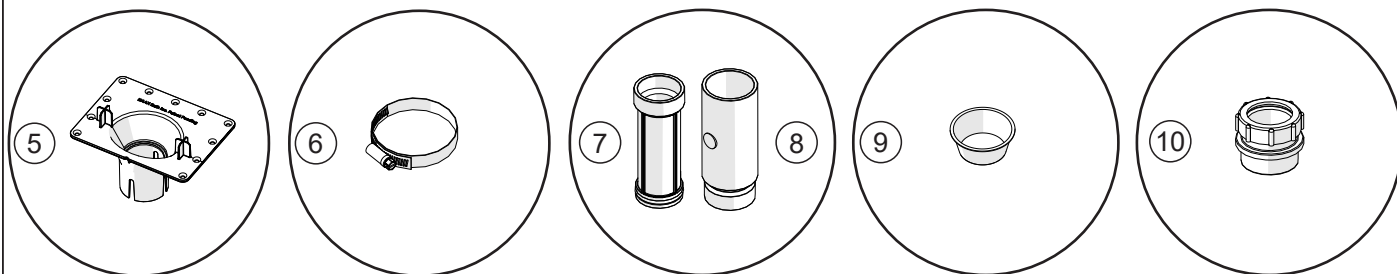

#	Part	Nom de la pièce	Qt. Qté.	Code
5	Installation flange	Bride d'installation	1	*
6	Clamp	Collet	1	*
7	Slip joint (female-female) - Male end	Raccord coulissant (Femelle-femelle) - bout mâle	1	*
8	Slip joint (female-female) - female end	Raccord coulissant (Femelle-femelle) - bout femelle	1	*
9	Prevention cap	Bouchon de prévention	1	*
10	Drain adapter	Adapteur pour sifon	1	*

TOOLS | OUTILS
REQUIRED | REQUIS

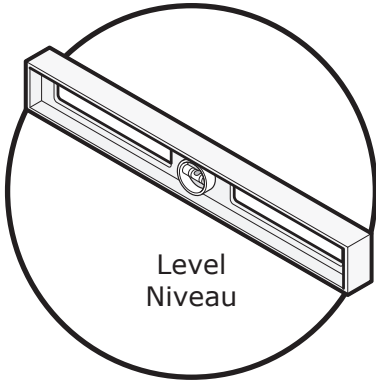

Level
Niveau

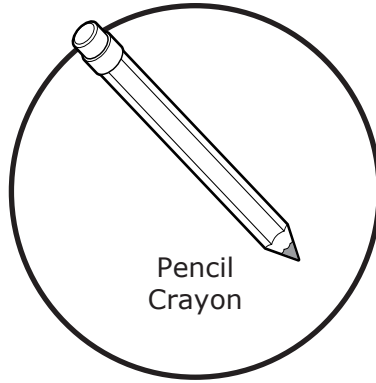

Pencil
Crayon

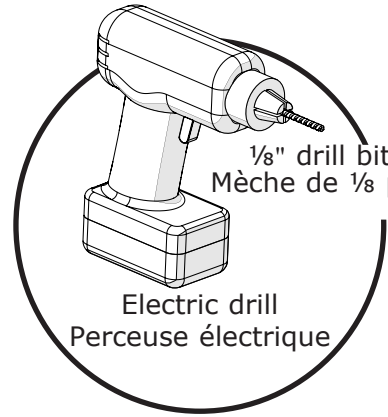

1/8" drill bit
Mèche de 1/8 po.

Electric drill
Perceuse électrique

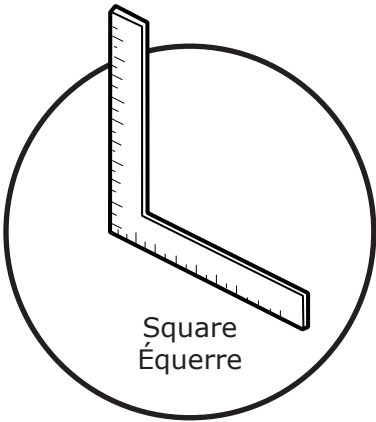

Square
Équerre



Safety equipment
Équipement de sécurité

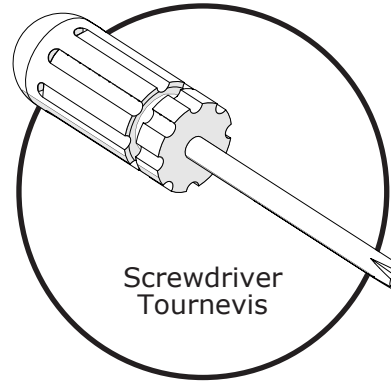

Screwdriver
Tournevis

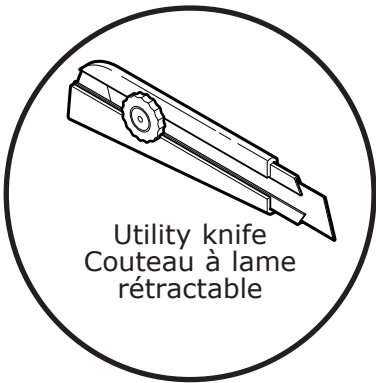

Utility knife
Couteau à lame rétractable

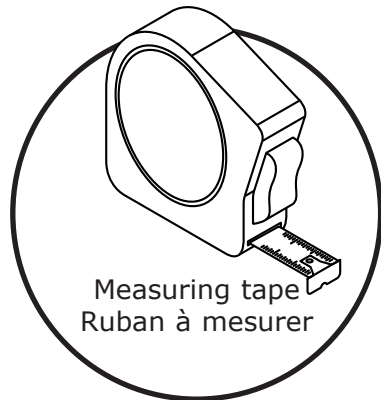

Measuring tape
Ruban à mesurer

SUPPLIES | FOURNITURE
SOLD SEPARATELY | VENDU SÉPARÉMENT

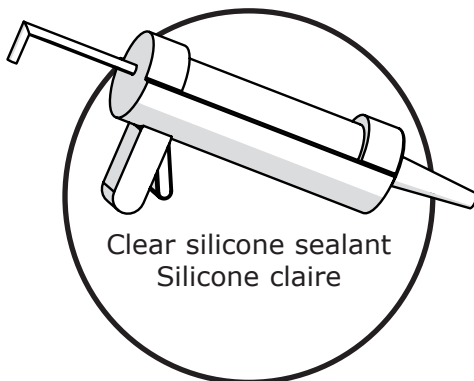

Clear silicone sealant
Silicone claire

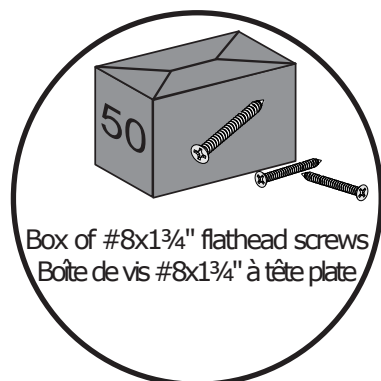

Box of #8x1 3/4" flathead screws
Boîte de vis #8x1 3/4" à tête plate

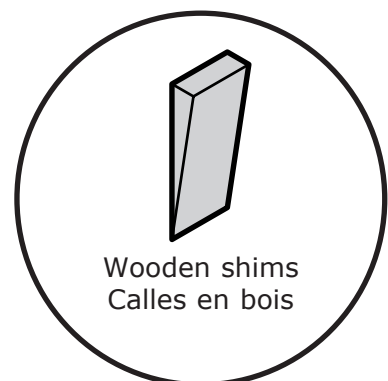

Wooden shims
Calles en bois

Follow all instructions and check them off as you go.



Suivre toutes les instructions et les cocher lorsqu'elles sont terminées.

STEP 1 Building the structure; drain position ÉTAPE 1 Construction de la structure; position du drain

Build a structure based on the dimensions in the chart below.

IF THE STRUCTURE IS ALREADY BUILT CHECK THAT IT RESPECTS THE DIMENSIONS BELOW

Construire la structure en respectant les dimensions figurant dans le tableau ci-dessous.

SI LA STRUCTURE EST DÉJÀ CONSTRUITE, VÉRIFIER QUE SES DIMENSIONS RESPECTENT CELLES DU TABLEAU CI-DESSOUS:

Bathtub Baignoire	No	A	B	C	D
Corner right Coin droite	410007 410010	59 7/8"	31 7/8"	16"	12"
Corner left Coin gauche	410008 410011	59 7/8"	31 7/8"	16"	12"
Wall-mounted Murale	410009 410012	59 7/8"	31 7/8"	16"	12"

Verify that the walls are square and the floor is perfectly level.

Vérifier que les murs sont perpendiculaires et que le plancher est parfaitement de niveau.

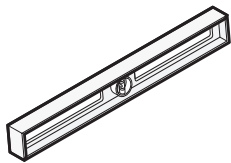

Leveling the floor is critical for a properly aligned bathtub.

Il est important de mettre le plancher de niveau pour assurer un bon alignement du bain.

**Quick tip
Conseil éclair**



Use self-leveling mortar to level the floor.

Pour mettre le plancher de niveau, utiliser du mortier auto-nivelant.

Cut out an opening approximately 6" x 6" around the drain centre outlined by measurements C - D. See image to the right and the chart above.

Couper une ouverture d'environ 6 po x 6 po autour du centre du drain à l'aide des dimensions C-D. Consulter les images de droite et le tableau plus haut.

1.1
Check me!
Cochez-moi!

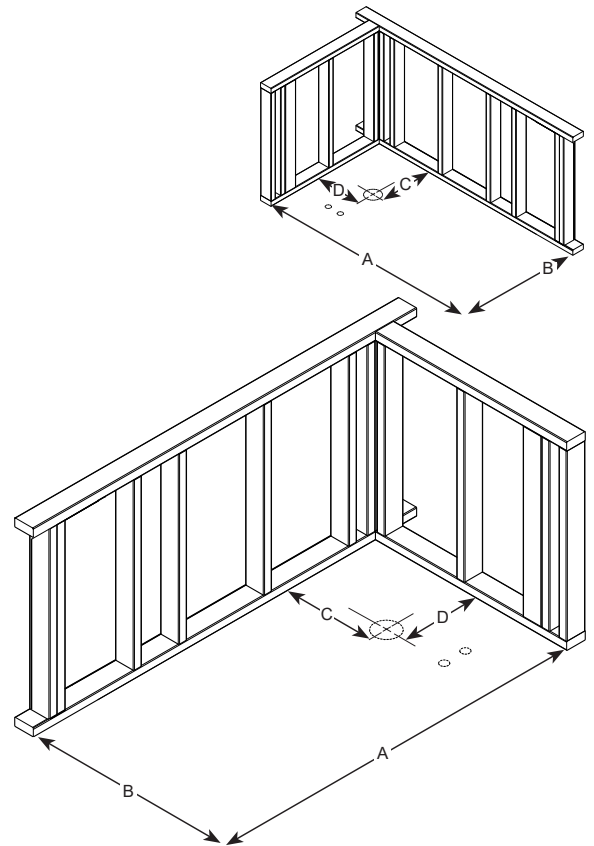

1.2
Check me!
Cochez-moi!

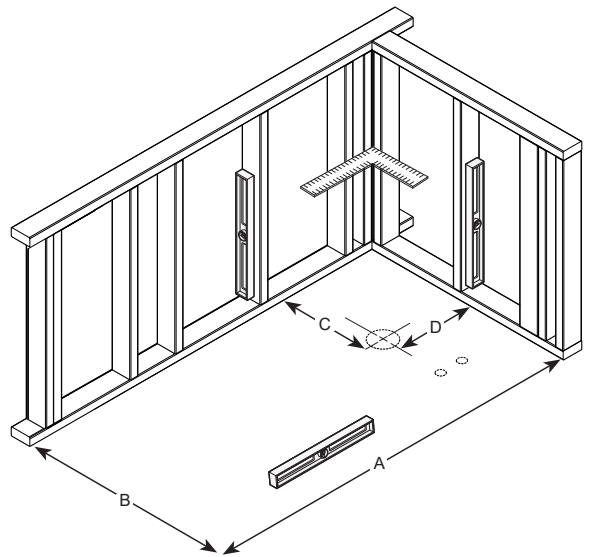

1.3
Check me!
Cochez-moi!

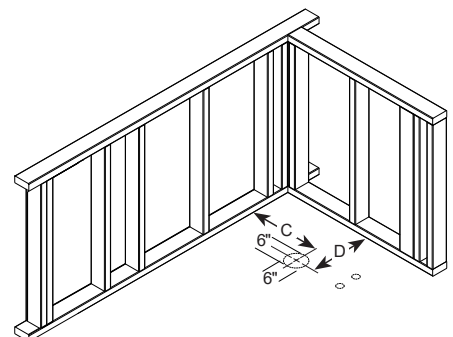

STEP 2 Unpacking the unit ÉTAPE 2 Déballage de l'unité

Cut the cardboard box so as to keep one side to protect the bathtub while is upside down. Turn the bathtub upside down. Unscrew the wooden slats from the skirt. Unscrew the slats from the wooden blocks (8 screws in total).

Découper la boîte de carton de façon a garder un coté pour protéger le bain et mettre la baignoire à l'envers dessus. Tourner la baignoire à l'envers. Dévisser les lattes en bois de la jupe. Dévissez les lattes des blocs de bois (8 vis en total).

2.1
Check me!
Cochez-moi!

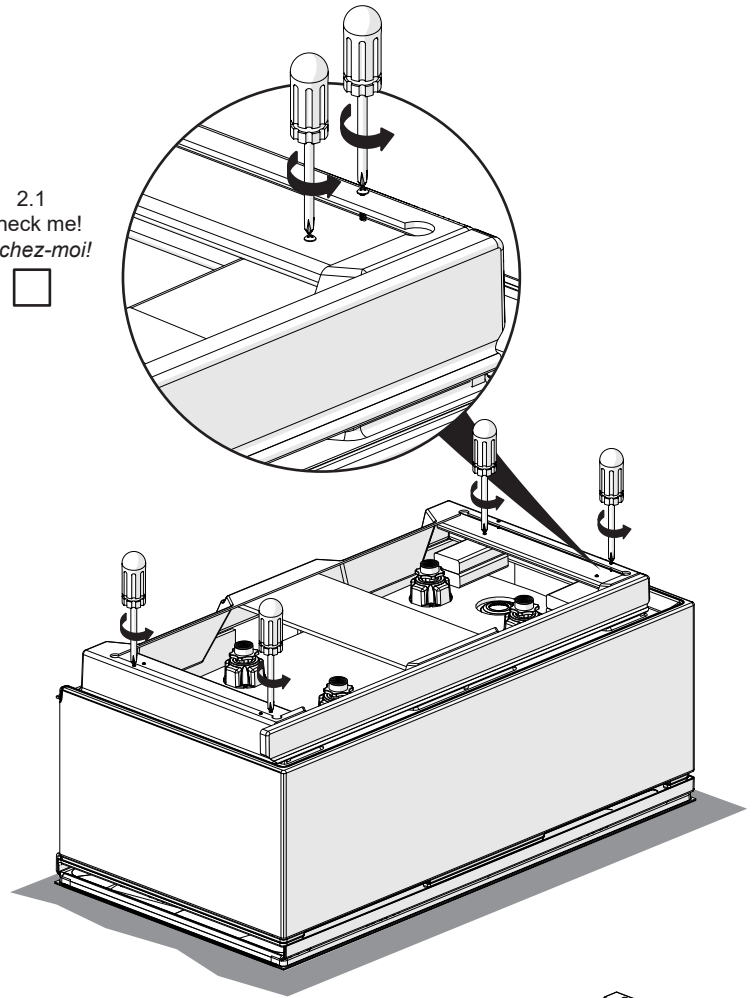

Remove the skirt and the wooden slats. Insert a flat-head screwdriver between the wooden blocks and the wood plank to remove the blocks.

Enlever la jupe et les lattes en bois. Insérer un tournevis à tête plate entre les blocs et la planche en bois pour les enlever.

2.2
Check me!
Cochez-moi!

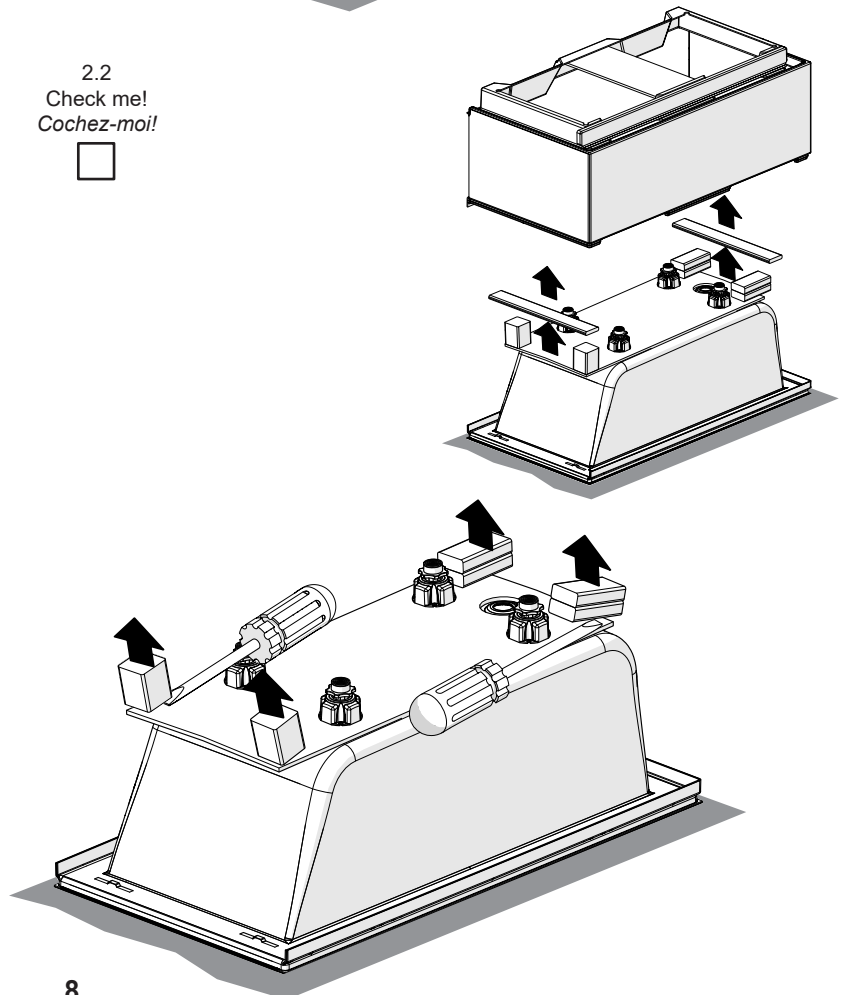

STEP 3 Installing bathtub skirt
ÉTAPE 3 Installation de la jupe

Install the skirt by pushing it completely against the studs at the back and on the side of the alcove.

Installer la jupe en la poussant à fond contre les montants arrière et latéraux de l'alcôve.

3.1
 Check me!
 Cochez-moi!



CRITICAL STEP
ÉTAPE CRITIQUE

These rubber parts must be removed before installing the bathtub.

Il faut retirer ces pièces en caoutchouc avant d'installer la baignoire.

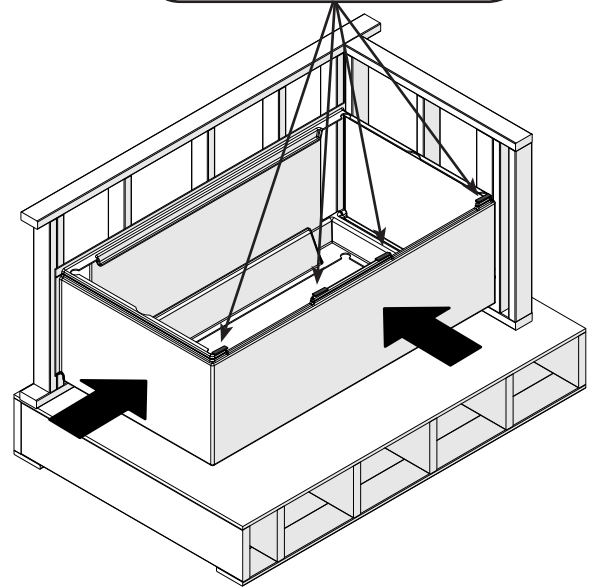

Remove the toe-kick to gain access to the bathtub legs for leveling.

Ensure the skirt is perfectly level on all 4 sides to ensure an equal, nice-looking, seam between the bathtub deck and the skirt.

Enlever le coup-de-pied amovible qui donne accès aux pattes du bain.

Mettre la jupe parfaitement de niveau sur toutes les côtés. Cela permettra d'avoir un joint égal lors de l'installation du bain.

3.2
 Check me!
 Cochez-moi!

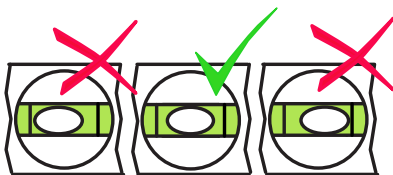
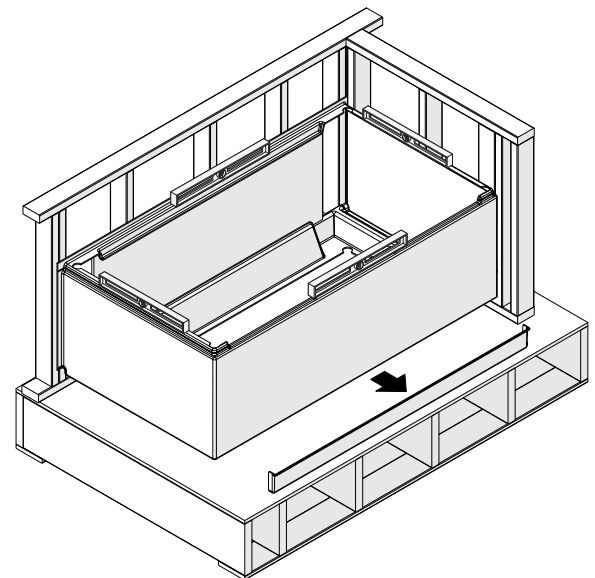

Leveling the skirt is critical for the bathtub finish.

La mise de niveau de la jupe est une étape critique pour la finition entre le bain et la jupe.

STEP 3 Installing bathtub skirt (cont'd) ÉTAPE 3 Installation de la jupe (suite)

With a 1/8" bit, drill holes in the skirt floor then secure the skirt to the floor with #8 x 1 1/4" screws (not included).

HAND TIGHTEN ONLY!

Avec une mèche de 1/8 po, percer la jupe et la visser en place sur le plancher avec des vis #8 x 1 3/4" (non fournies)

SERRAGE À LA MAIN SEULEMENT!

3.3
Check me!
Cochez-moi!



Top view / Vue de dessus

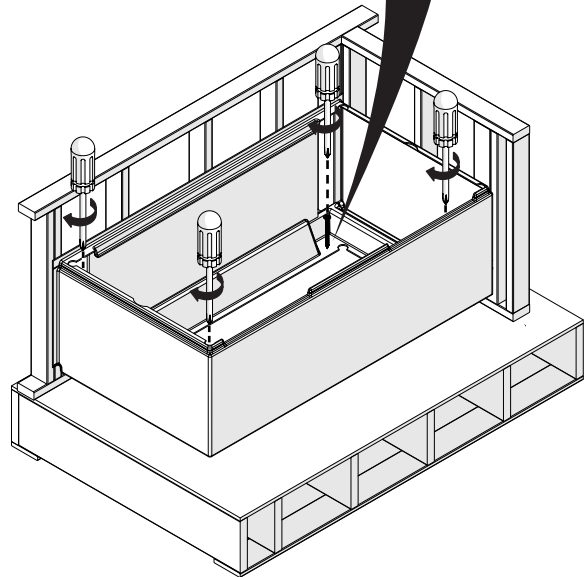
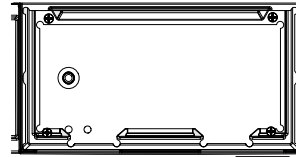

With a 1/8" bit, drill holes in the skirt flange then secure the skirt to all the wall studs with #8 x 1 1/4" screws (not included). **Only pre-drill the flange not the studs.**

HAND TIGHTEN ONLY!

Avec une mèche de 1/8 po, percer dans la bride de la jupe et la visser contre les montants avec des vis #8 x 1 3/4 po (non fournies). **Percer les brides de la jupe seulement, et non les montants.**

SERRAGE À LA MAIN SEULEMENT!

3.4
Check me!
Cochez-moi!

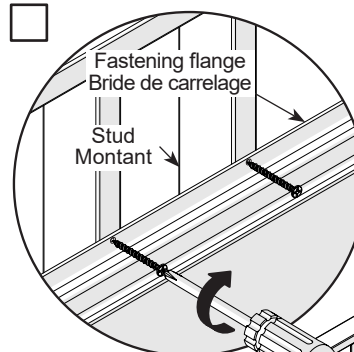

With a 1/4"-3/8" drill a chamfer for every hole in the flange
Avec un 1/4"-3/8 po percer un chanfrein pour chaque trou de la bride

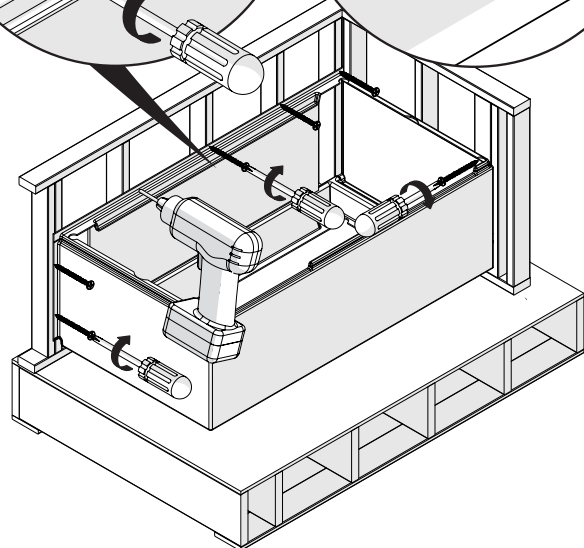
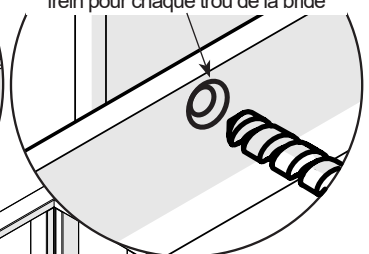

STEP 4 Bathtub preparation and installation ÉTAPE 4 Préparation et installation de la baignoire

Install the waste and overflow and faucets according to the manufacturer's instruction manuals.

Installer le trop plein et les robinets en suivant le guide d'installation du fabricant.

4.1
Check me!
Cochez-moi!

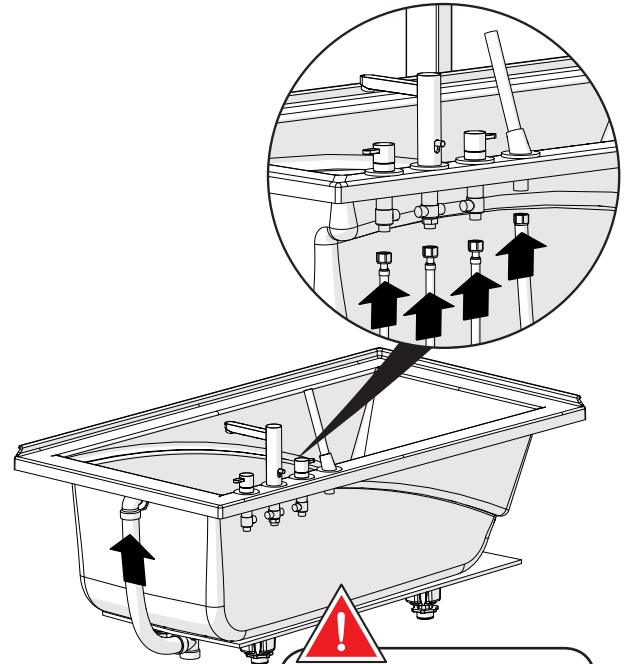

Install the valves and faucets at this stage.
Installer la robinetterie à cette étape.

Adjust the height of the bathtub by turning the adjustable legs. Turn clockwise to lower and counter-clockwise to raise the bath. Adjust all four sides at 21 1/2" (546mm). Measure from the floor to the underside of the bathtub as shown. This will allow for faster manipulation once the bathtub is placed inside the skirt.

Ajuster la hauteur du bain en tournant les pattes ajustables. Tourner en sens horaire pour faire descendre le bain et antihoraire pour le faire monter. Mettre à une hauteur de 21-1/2 po (54 cm). Mesurer la distance du seuil jusqu'au rebord du bain. Cela permettra de diminuer les manipulations lorsque le bain sera en place dans la jupe comme montré.

4.2
Check me!
Cochez-moi!

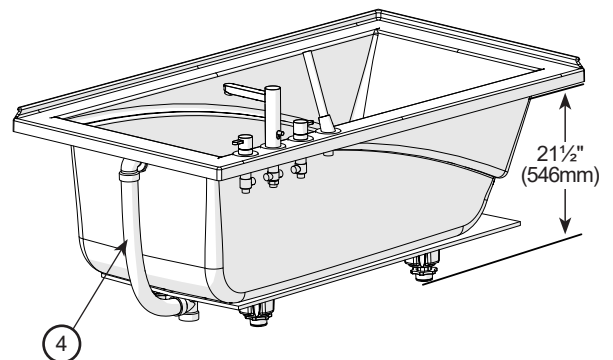

STEP 4 Bathtub preparation and installation (cont'd)

ÉTAPE 4 Préparation et installation de la baignoire (suite)

Insert the bathtub in the skirt.
The bathtub should not be supported by the skirt.
 Adjust the legs so that the gap between the bathtub and the skirt is equal and leveled on all sides.

Insérer la baignoire dans la jupe.
La jupe ne doit pas supporter le bain.
Ajuster les pattes pour que l'écart entre le bain et la jupe soit égal partout sur le pourtour.

4.3
 Check me!
 Cochez-moi!

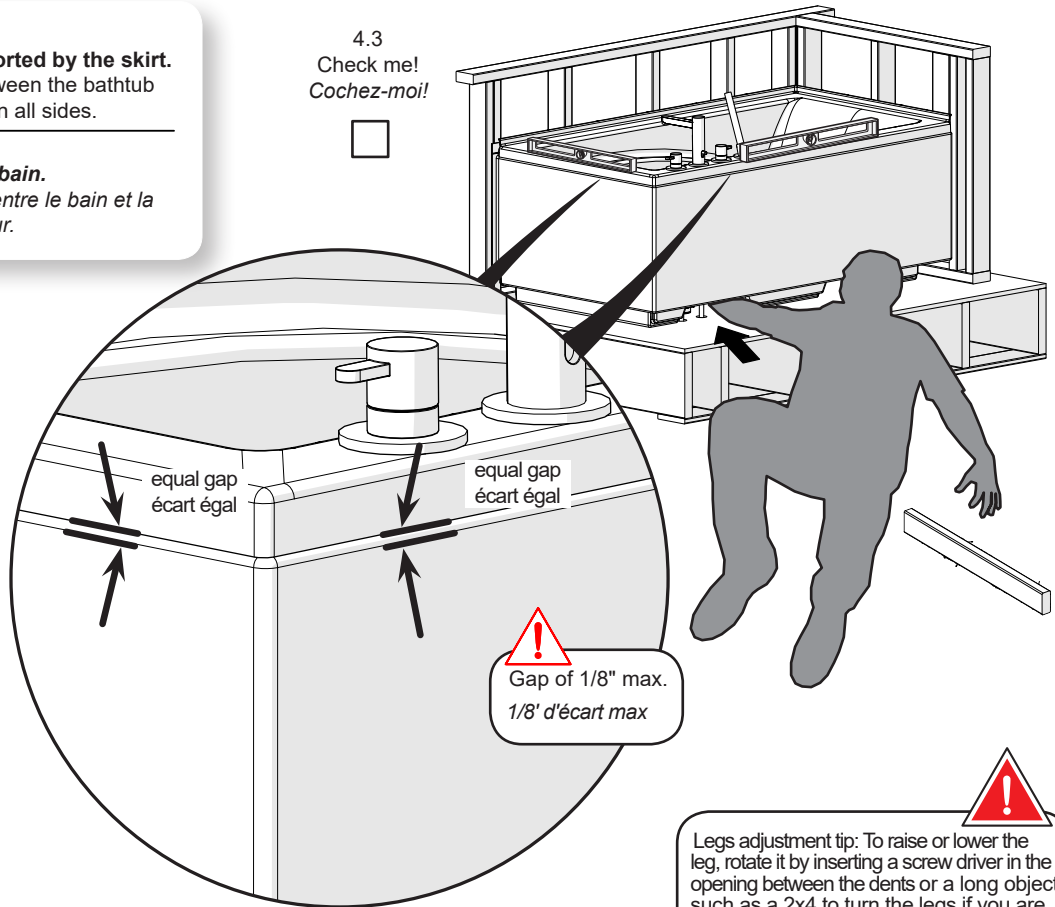

!
 Gap of 1/8" max.
 1/8" d'écart max

!
 Legs adjustment tip: To raise or lower the leg, rotate it by inserting a screw driver in the opening between the dents or a long object such as a 2x4 to turn the legs if you are having trouble reaching them.
Conseil pour l'ajustement de pattes: pour monter ou descendre la patte, tournez-la en insérant un tournevis dans l'ouverture entre les dents ou un objet long comme un 2x4 pour tourner les pattes.

Adjust the seam with the same gap all around. When the gap between the bath and the skirt is equal all around, confirm if the bath is perfectly level.

Ajuster le joint pour que l'écart soit égal partout le pourtour.
Lorsque l'écart entre le bain et la jupe est égale partout sur le pourtour, valider si le bain est parfaitement de niveau.

4.4
 Check me!
 Cochez-moi!

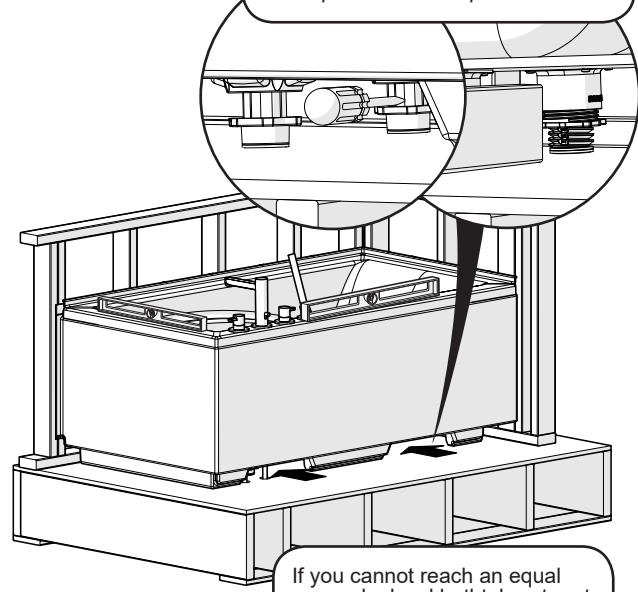

!
 If you cannot reach an equal gap and a level bathtub, return to Step 2.2
Si vous n'arrivez pas à avoir un écart égal et un bain de niveau, retourner à l'étape 2.2

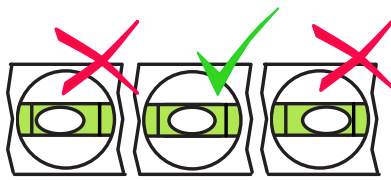

!
 Leveling the bathtub is critical for the finish seam between the bathtub and the skirt.
Mettre le bain de niveau est une étape critique pour la finition entre le bain et la jupe.

STEP 4 **Bathtub preparation and installation (cont'd)**
ÉTAPE 4 **Préparation et installation de la baignoire (suite)**

CRITICAL STEP
ÉTAPE CRITIQUE

Insert the bathtub inside the skirt. Use studs or similar objects to keep a space between the bathtub and the skirt to connect the piping. You can use the opening of the toe kick to adjust the legs. Finish the water and drain connections. **Do a water test verify for leaks.**

*Insérer le bain dans la jupe. Utiliser un 2x4 ou un objet similaire pour garder un espace entre le bain et la jupe, afin de pouvoir connecter les tuyaux. Vous pouvez utiliser l'ouverture du coup-de-pied pour ajuster les pattes. Terminer le branchement du tuyau d'eau et du drain. **Faire un test d'eau pour vérifier s'il y a des fuites.***

Top view / Vue de dessus

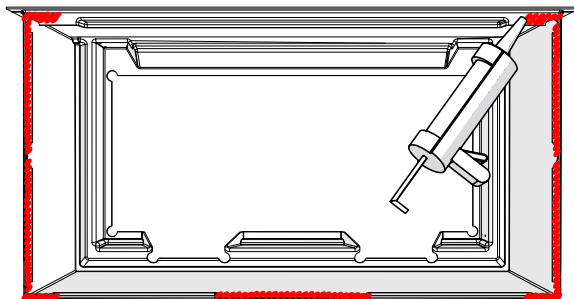

Remove the bathtub and apply a **wide (3/8") bead of silicone** on the skirt as showed on the picture. Lower the bathtub in place.

*Enlever le bain et appliquer un **large cordon (3/8 po)** de silicone sur la jupe comme montré dans l'image. Abaisser le bain en place.*

4.5
 Check me!
 Cochez-moi!

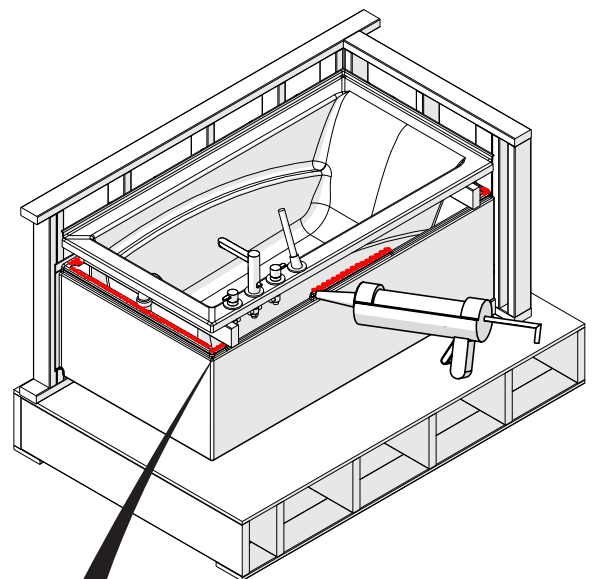

4.6
 Check me!
 Cochez-moi!

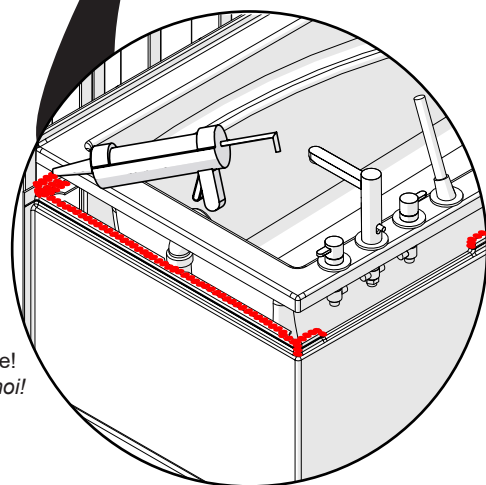

STEP 4 Bathtub preparation and installation (cont'd)
ÉTAPE 4 Préparation et installation de la baignoire (suite)

With a 1/8" drill bit, drill holes in the bathtub flange (3) then secure the bathtub (3) to all the wall studs with #8 x 1 3/4" screws (not included). **Only pre-drill the flange not the studs.**

HAND TIGHTEN ONLY!

*Avec une mèche de 1/8 po, percer dans la bride du bain (3) et visser le bain contre les montant avec des vis #8 x 1 3/4 po (non fournies). **Percer les brides seulement, et non les montants.***

SERRAGE À LA MAIN SEULEMENT!

4.7
Check me!
Cochez-moi!

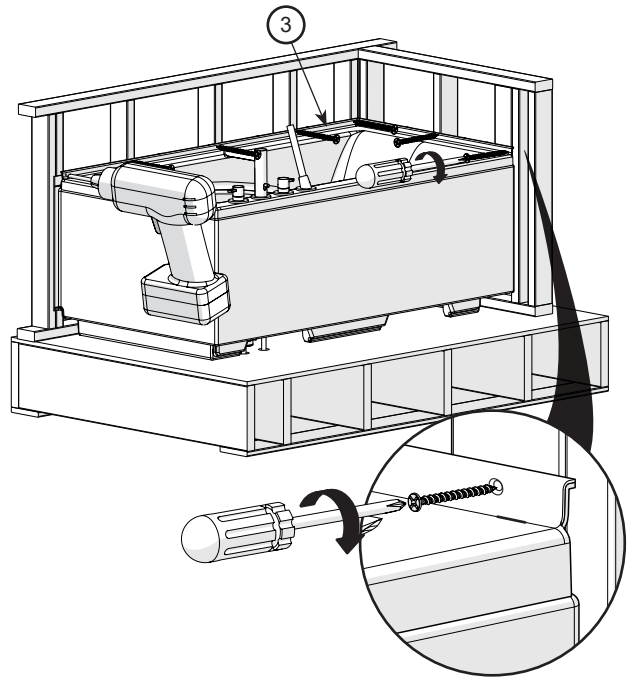

Install toe-kick as shown. **The toe-kick height can be adjusted.**

THE TOE KICK SHOULD BE TOUCHING THE FLOOR

installer le coup-de-pied amovible. La hauteur du coup-pied est ajustable.

LE COUP-DE-PIED DOIT TOUCHER LE SOL.

4.8
Check me!
Cochez-moi!

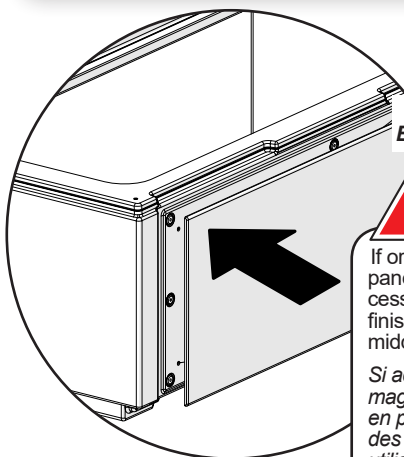
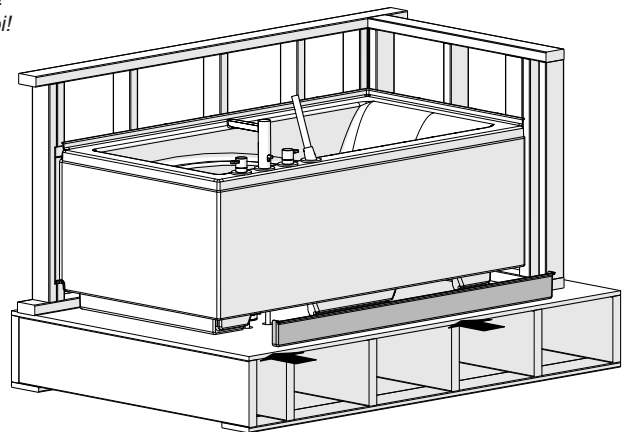

ACCESS PANEL STEP
ÉTAPE PANNEAU D'ACCESS



If ordered with the magnetic access panel with frontal clip: Set up the access panel with the help of magnets, finish the positioning and use the middle clips to secure it in position.

Si acheté avec le panneau d'accès magnétique avec clip central: Mettre en place le panneau d'accès à l'aide des aimants, finir le placement et utiliser les clips au centre pour le fixer en position.



The toe-kick must be stick on the finishing wall to hide the gap between the skirt and the wall.

Le coup-de-pied doit être collé sur le mur fini pour cacher le trou entre la jupe et le mur.

LIMITED WARRANTY

MAAX Bath Inc. (hereafter "MAAX") offers an express limited warranty on each of its products. This warranty extends only to the original owner/end-user for personal household use. For commercial uses, additional limitations apply.

MAAX warrants **acrylic units** to be free from defects in workmanship and materials under normal use and service for a period of twenty five (25) years from the initial date of purchase by the owner/end-user, contractor or builder from an authorized dealer.

This warranty extends to the original consumer owner, but does not cover installation or any other labour charges.

Except in the case of MAAX products with pre-plumbed fixtures, MAAX shall in no event be liable for damages of any kind when the installation of jets or any other fixtures related to the product is done by the customer or the customer appointed installer.

MAAX reserves the right to modify this warranty at any time, it being understood that such modification will not alter the warranty conditions applicable at the time of the sale of the products in question.

In order to obtain service provided under this warranty during regular business hours, contact the dealer or distributor who sold the unit, or MAAX directly.

For more information on MAAX's limited warranty, please visit **www.maax.com**.

GARANTIE LIMITÉE

MAAX Bath Inc. (ci-après "MAAX") offre une garantie limitée expresse sur chacun de ses produits. Cette garantie s'adresse uniquement au propriétaire/utilisateur original pour un usage personnel domestique. Des restrictions additionnelles s'appliquent aux utilisations commerciales.

MAAX garantit les **produits en acrylique** contre tout défaut de matériel ou de fabrication dans des conditions normales d'utilisation et d'entretien pour une période de vingt-cinq (25) ans à compter de la date d'achat originale du produit par le propriétaire/utilisateur, l'entrepreneur ou le constructeur auprès d'un détaillant autorisé.

La présente garantie s'applique au consommateur ou utilisateur initial, mais elle ne s'applique pas à l'installation ou à tout autre frais de main-d'oeuvre.

Sauf dans le cas des produits MAAX munis d'accessoires pré-assemblés, MAAX en aucun cas ne sera responsable de tout dommage de quelque nature que ce soit découlant de l'installation des jets ou de tout autre accessoire associé au produit réalisée par le client ou un installateur désigné par le client.

MAAX se réserve le droit de modifier cette garantie en tout temps; il est entendu que de telles modifications ne changeront pas les conditions de la garantie applicable au moment de la vente des produits en cause.

Pour se prévaloir du service offert en vertu de la présente garantie pendant les heures normales d'ouverture, communiquer avec le détaillant ou le distributeur qui a vendu le produit, ou encore avec MAAX directement.

Pour plus de détails concernant la garantie limitée de MAAX, consulter le **www.maax.com**.

GARANTÍA LIMITADA

MAAX Bath Inc. (a continuación "MAAX") ofrece un garantía limitada expresa para cada uno de sus productos. Esta garantía va dirigida únicamente al propietario o al usuario original para un uso personal doméstico. En caso de uso comercial, se aplican otras restricciones.

MAAX garantiza los **productos hechos con material acrílico** contra cualquier defecto de material o de fabricación en condiciones normales de utilización y mantenimiento durante un periodo de veinticinco (25) años a partir de la fecha de compra original del producto por parte del propietario o usuario, el contratista o el constructor en un comercio minorista autorizado.

La presente garantía se extiende al consumidor o usuario original, pero no se aplica a la instalación o a cualquier otro costo de mano de obra.

Salvo en el caso de productos de MAAX con accesorios de plomería pre-instalados, MAAX no será responsable bajo circunstancia alguna por ningún tipo de daño cuando la instalación de los chorros (jets) o de cualquier otro accesorio relacionado con el producto sea realizada por el cliente mismo o por un instalador designado por el cliente.

MAAX se reserva el derecho de modificar esta garantía en cualquier momento; se sobreentiende que dichas modificaciones no cambiarán las condiciones de la garantía que se apliquen en el momento de la venta de los productos en cuestión.

Para obtener el servicio que se ofrece según lo dispuesto en la presente garantía durante el horario de atención normal, deberá comunicarse con el comercio o distribuidor que le haya vendido el producto, o directamente con MAAX.

Para obtener mayor información sobre la garantía limitada de MAAX, consulte el sitio **www.maax.com**.

MAAX®

www.maax.com

Technical Services / Service technique / Servicio técnico

T. 1 877 GET-MAAX (1 877 438-6229)
F. 1 888 361-2045